



Lüftungstürme

Fertigung von Lüftungstürmen nach Standard und individuell nach Ihren Anforderungen.

Edelstahl Lüftungstürme – Lasergeschweißt

und in allen gängigen RAL-Farben erhältlich

Unsere Edelstahl Lüftungstürme vereinen technologische Präzision und ästhetische Vielfalt in einem Produkt. Dank der fortschrittlichen Laserschweißtechnologie bieten diese Türme höchste Qualität und Stabilität. Mit der Möglichkeit, aus einer breiten Palette von RAL-Farben zu wählen, können sie zudem perfekt an die spezifischen Designanforderungen Ihres Projekts angepasst werden.

Produktmerkmale:

Hochwertiger Edelstahl:

Gefertigt aus robustem, rostfreiem Edelstahl, bieten unsere Lüftungstürme hervorragende Korrosionsbeständigkeit. Sie sind ideal für den Einsatz in unterschiedlichsten Umgebungen und unter anspruchsvollen Bedingungen geeignet.

Präzise Laserschweißtechnologie:

Dank der Verwendung modernster Laserschweißverfahren zeichnen sich die Lüftungstürme durch nahtlose, stabile und haltbare Verbindungen aus. Dieses Verfahren sorgt für eine makellose Oberfläche und erhöhte Strukturintegrität.

Individuelle Farboptionen:

Um den ästhetischen Anforderungen gerecht zu werden, sind die Lüftungstürme in allen gängigen RAL-Farben erhältlich. Diese Vielseitigkeit ermöglicht eine perfekte Integration in jede architektonische Gestaltung und Farbschemata.

Effiziente Belüftungslösungen:

Die Konstruktion der Türme sorgt für optimale Luftzirkulation und Belüftungseffizienz. Sie sind darauf ausgelegt, den Luftaustausch zu maximieren und dabei energieeffizient zu bleiben.

Breites Einsatzspektrum:

Ideal für den Einsatz in Industrie- und Gewerbeanlagen sowie öffentlichen Gebäuden und Wohngebäuden. Sie bieten Lösungen für Lüftungssysteme in Neubauten oder Renovierungen.

Einfache Installation und Wartung:

Die Türme sind für eine einfache Montage konzipiert und erfordern nur minimalen Wartungsaufwand. Dies spart Zeit und Kosten, sowohl bei der Installation als auch im langfristigen Betrieb.

Modernes Design:

Neben ihrer Funktionalität bestechen die Lüftungstürme durch ihr modernes, klares Design, das einem hohen ästhetischen Anspruch gerecht wird und zur Aufwertung jeder Gebäudeoptik beiträgt.

Unsere lasergeschweißten Edelstahl Lüftungstürme bieten eine herausragende Kombination aus Funktionalität, Robustheit und ästhetischer Anpassungsfähigkeit. Sie sind die ideale Wahl für alle, die zuverlässige und optisch ansprechende Belüftungslösungen suchen.

Produktdaten

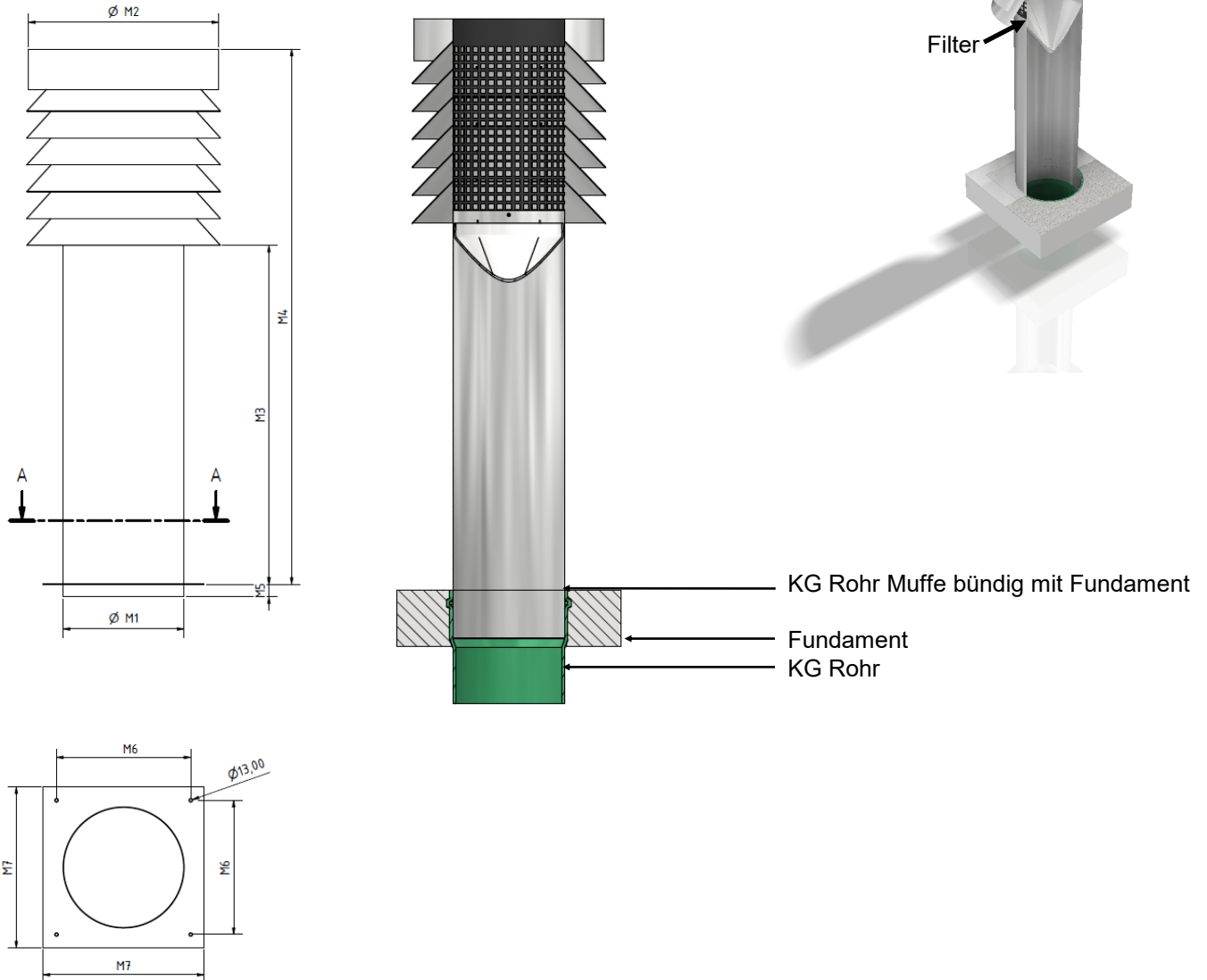

Edelstahl Außenluft Ansaugturm Typ AUL - KG

Typ	M1	M2	M3	M4	M5	M6	M7
SI-AUL-KG110	110	190	1270	300	70	200	300
SI-AUL-KG125	125	205	1270	320	80	225	325
SI-AUL-KG160	160	320	1270	350	90	260	360
SI-AUL-KG200	200	360	1270	380	100	300	400
SI-AUL-KG250	250	430	1270	420	130	350	450
SI-AUL-KG300	315	500	1270	470	140	400	500
SI-AUL-KG400	400	620	1270	700	170	500	600
SI-AUL-KG500	500	770	1270	780	205	600	700
SI-AUL-KG630	630	900	1270	900	245	700	800

SIGGRÜNER

Lüftungsturm
Baureihe D

Lüftungsturm Baureihe D

Mit bündigen Lamellenkopf



Produktdaten

Optionales Zubehör

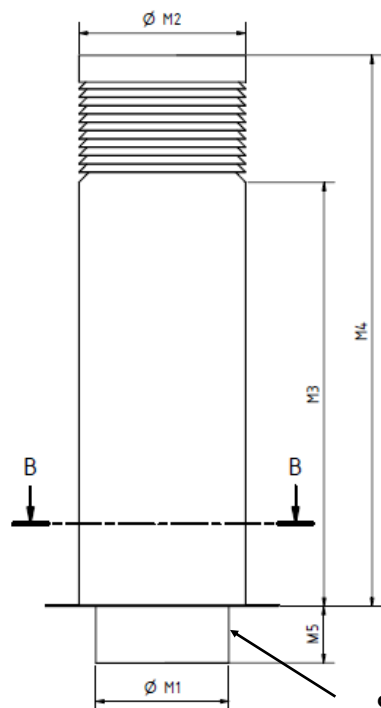

- Lackierung in allen gängigen RAL Farben
- Isolierte Ausführung
- Glanzgrad wählbar

Stützen optional ausgeführt, wenn der Lüftungsturm direkt mit dem KG Rohr verbunden wird

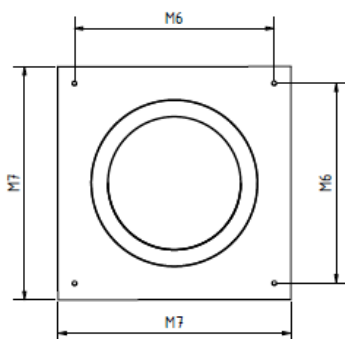

Edelstahl Außenluft Ansaugturm Typ AUL - KG

Typ	M1	M2	M3	M4	M5	M6	M7
SI-D-AUL-KG110	110	190	1270	300	70	200	300
SI-D-AUL-KG125	125	205	1270	320	80	225	325
SI-D-AUL-KG160	160	320	1270	350	90	260	360
SI-D-AUL-KG200	200	360	1270	380	100	300	400
SI-D-AUL-KG250	250	430	1270	420	130	350	450
SI-D-AUL-KG300	315	500	1270	470	140	400	500
SI-D-AUL-KG400	400	620	1270	700	170	500	600
SI-D-AUL-KG500	500	770	1270	780	205	600	700
SI-D-AUL-KG630	630	900	1270	900	245	700	800